

KONICA MINOLTA

bizhub PRO

1200 / 1200P / 1051

印刷ビジネスを新たなステージへと導く、高次元の完成度。
高速・高画質モノクロオンデマンド印刷システム、ここに誕生。

High-speed on-demand monochrome printing system



The essentials of imaging

安定した生産性と高画質、拡充された対応力。 信頼をベースに進化したトータル・パフォーマンス。

きめ細かなプリントビジネスを実現するオンデマンド印刷。小ロット・多品種、バリエブルといったメリットを最大限に引き出すために必要なのは、高次元での安定供給とローコストでの幅広い対応力です。

その高度な要求にハイレベルで応える性能や柔軟性、拡張性を凝縮し、受け継がれた信頼性のもと誕生した bizhub PRO 1200/1200P/1051。オンデマンド印刷のノウハウを蓄積してきたコニカミノルタだから成し得た高水準のパフォーマンスが、印刷物の価値を高めプロ仕様の本格的なプリントビジネスを創造します。

*写真はオプションを装着したものです。

A4(ヨコ)
120 ページ
毎分出力

for Heavy Production Printing

bizhub PRO 1200 / 1200P

*1200はスキャナー搭載モデル。1200Pはプリンターモデル。

高生産性

高速印刷が、さらなる納期短縮と効率化を実現します。

1200/1200Pは毎分120ページ*、1051は毎分105ページ*の印刷スピードを達成。その瞬発力を活かすためデータ処理速度や給送性も向上し、高い生産性を安定して確保できます。また、40~216g/㎡紙の出力時における生産性も100%を実現。大量の印刷オーダーに対しても、短納期ですばやく対応可能です。

*A4・ヨコ

信頼性

耐久性に優れた信頼の構造で、ハードな現場でも力強く活躍します。

定期交換が必要な部品を見直すことでマシンライフが向上し、高水準の耐久性・堅牢性を実現。断裁部の耐久性を向上させた中とじ製本機*など、本体だけではなく各所に長寿命化設計を取り入れています。また、消耗品は従来比のロングライフ化を実現(当社比)。厳しい現場にも、長時間の高速印刷を可能にする信頼性で応えます。

*オプション

A4(ヨコ)
105 ページ
毎分出力

for Light Production Printing

bizhub PRO 1051

高画質

オフセット印刷に匹敵する高画質で、納得の成果物を提供します。

書き込み解像度1200dpiを達成。新開発デジタルトナーHDや最先端の書き込み方式と相まって、卓越した高画質を実現しました。文字や細線はよりシャープに、ハーフトーンのような繊細な画像も鮮やかに再現します。数多くの独自技術により、濃度変化を最小限に抑え画像安定性も大きく向上。美しさ際立つ成果物を安定して供給できます。

操作性

実用性を考慮した操作感で、快適なオペレーティングを支えます。

見やすく操作しやすい15インチ大型液晶タッチパネルを搭載。使いたい主要機能や設定を指先ひとつで直感的に行え、明解なGUI表現でミスを低減し、誰でも快適な操作が可能です。出力作業を合理化するQueueマネジメント機能や用紙セットの容易化など、高効率なオペレーティング作業を実現する配慮を多分に盛り込んでいます。

多様性

豊富なフィニッシャーオプションが、多様化するニーズに応えます。

「ワンパスでさまざまな後処理を選択できる」というコンセプトのもと、多彩なフィニッシャーを用意。受注形態に合わせ、自由な組み合わせが可能です。また新たに、ステابلとくるみ製本を同一システムで行えるフィニッシャーや、仕上がり精度の向上に貢献する新機構を開発。美しく、多様性に富んだ最終成果物をインラインで提供できます。

Printing Solution

単に印刷して提供するだけではない — ビジネスとしての
新たな可能性や付加価値の創造を提案します。

Solution
01

コスト
パフォーマンス

優れた経済性と
在庫レスを実現する対応力が
費用対効果の向上に貢献します。

■ライフサイクルコストの低減

従来の同等レベル機に比べ大幅にコストを抑えて導入可能。優れた耐久性と消耗品のロングライフ化によりランニングコストも低減。導入から運用までローコストでありながら、高いパフォーマンスでメリットを引き出せます。

■小ロット・多アイテム印刷対応

フィルムや製版を必要としないオンデマンド印刷なら、小ロット・多アイテム印刷に対応。必要量のみを必要ときに印刷できるため在庫レスを実現。余剰在庫の保管や管理が不要となるなど、トータルなコストメリットも向上します。

Solution
02

内製化

幅広い用紙対応力と
多彩なフィニッシング機能が
内製化を促進します。

最大350g/m²*の厚紙対応、 紙種選択の幅を広げます。

40g/m²薄紙から350g/m²の厚紙に対応した通紙性を実現。コート紙やアート紙など、さまざまな用紙を使用できます。多様なニーズにもインラインで安心して対応でき、受注の幅を広げます。

用紙坪量

350 g/m²*
対応

※オプションの3段給紙ユニット装着時

製本作業もスピーディに美しく仕上げる フィニッシング機能を搭載。

■マルチ折り (FD-503装着時)

6種類の多彩な折り機能を搭載。中折りをはじめ三つ折り、観音折り、Z折り等が素早く処理できます。パンチ穴処理・シートインサーター機能も備えています。

■ステープル (FS-521 TypeB装着時)

指定したページ枚数毎に最大100枚までのステープルが可能。厚みのある平とじ小冊子等がスピーディに仕上がります。針カット機能により、美しい仕上がりも実現。

■中とじ製本

(SD-506 TypeB装着時)

最大50枚・200ページ*までの小冊子の作成が可能。小口断裁機能も標準で装備し、簡易マニュアルや週刊誌製本などに適しています。

※50~81g/m²紙

■くろみ製本

(PB-502、PB-503装着時)

最大300枚・600ページ*または厚さ30mm以下のくろみ製本冊子を作成できます。ページ数の多い製本印刷物にも対応可能です。

※64~80g/m²紙

フィニッシング機能を組み合わせて、ニーズに合わせた最適な環境を構築できます。

〔システム構成例.1〕 大量印刷・スピード納品を求められる 商業印刷向けシステム。

最大で13,000枚*の給紙容量と10,000枚*の排紙容量を実現。短納期でボリュームのある印刷オーダーにもすばやく対応できます。大量印刷を目的とし、加工が必要な場合には別工程で行うというシステムです。

※80g/m²紙



〔システム構成例.2〕 多品種・少部数で多様な加工を求められる 軽印刷所向けシステム。

最大8,000枚*の給紙容量を確保。多彩な折り加工やパンチ加工に加え、多ページの中とじ・くろみ製本もインラインで高品位に処理できます。多品種・少部数で、加工処理が必要なオーダーに適したシステムです。

※80g/m²紙

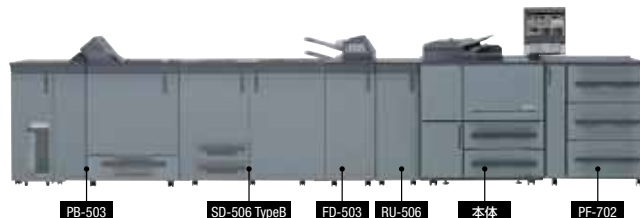

Solution 03

バリアブル印刷

オンデマンド印刷ならではの柔軟性が、最終成果物に付加価値をもたらします。



1枚毎に内容を差し替えながら印刷することができるバリアブル印刷。オフセット印刷との連携で、新たな市場ニーズに対応できます。

■ダイレクトメール

カラー印刷したハガキに、住所・宛名・地図等(スミ部分)の内容を適宜差し替えて追い刷り印刷できます。

■リーフレット・チラシ

カラー印刷したリーフレットやチラシに、特売情報・店舗名・営業時間等の内容を適宜差し替えて追い刷り印刷できます。



*バリアブル印刷を行うには専用ソフトが必要です。

■サクシオン式大容量給紙トレイ [PF-703] ※

※オプション

エアサクシオン方式を採用した給紙トレイ。紙さばき性能が向上し、エアにより用紙を吸着させて送り出すため、用紙を傷めず無理のない給紙が可能です。追い刷り紙給送時のインクや打ち粉によるすべりを軽減し、安定した給送を実現します。

■バリアブルデータの処理速度が向上するPPML機能搭載

Solution 04

環境性能

資源節約とエコデザインが、印刷会社としての環境対策を形にします。

■エコマーク認定

待機時・使用時の省電力化、部品リサイクルなどへの積極的な取り組みから、「日本エコマーク」複写機基準の認定を受けています。



■国際エネルギースタープログラム基準適合

地球規模でエネルギーの効率的使用に取り組む「国際エネルギースタープログラム」に基準に適合しています。



■グリーン購入法の基準をクリア

グリーン購入法の規格に適合。省エネルギー設計・リサイクル設計によって高い環境性能を実現しています。



■特定有害物質を削減し、RoHS指令に対応

EUで制定された電気・電子機器に対する特定有害物質の使用制限に関する指令、RoHSに対応しています。

Solution 05

セキュリティー

大切な情報を扱うからこそ必要なセキュリティー機能が、お客様に安心をもたらします。

大切な情報を守る「セキュリティー強化モード」対応。

■残存データの保護・消去

圧縮データが非圧縮データかにかかわらず、保存したメモリやHDDの画像領域を画像と無関係なデータで全て上書きし、確実にデータを消去してから画像領域を開放します。

■監査ログの作成、保存、解析

セキュリティー機能の動作に関する履歴を監査ログとして作成、保存します。セキュリティーに関する操作の日時、操作を行った者を特定できる情報、操作内容、操作結果が保存され、不正なアクセスに対する解析が可能になります。

■パスワード強化

■ユーザー認証

■機密プリント

■HDDロック

■管理者モード

High Productivity & High Reliability

傑出した瞬発力と給排紙技術の相乗効果。
この安定した生産能力が信頼を生む。



クイックレスポンスを可能にする、高速アウトプット

● 毎分120枚*の高速印刷 (A4・ヨコ)

片面・両面印刷とも毎分120ページ*¹ (A4・ヨコ)の高速印刷。ウォームアップタイムは8分以下*²、ファーストコピータイムは約2.8秒以下*³。優れた瞬発力で短納期の大量オーダーにもすばやく対応可能です。トナーや用紙の補給も稼働中に行え、生産性を維持できます。

*1:1200/1200Pの場合、1051は毎分105ページ (A4・ヨコ)
*2:定温20℃/定格電圧時
*3:A4プラテン、ストレート排紙時、1051は3.0秒以下

● データ処理速度の高速化

本体内蔵型コントローラのOSにLinuxを採用することで、パフォーマンスを強化。データ処理やバリエーション印刷の高速化を実現しました。印刷スピードを活かす高速処理で、生産力を最大限に発揮できます。

■ 大容量トナーボトル採用



大容量トナーボトル採用により、約11万枚*相当の出力が可能。大量出力の際もトナー交換の手間を低減します。
*A4サイズ印字率6%にて換算

生産性を高め様々なニーズに応える、用紙対応力

● 紙種対応力の向上

給送機構や定着方式の改良により、対応紙種の拡充に成功しました。アート紙やコート紙といった平滑度の高い塗工紙や、ノンカーボン紙や追い刷り紙など多彩な用紙の使用が可能。今まで扱いの難しかった用紙も、質感を活かして印刷できます。用紙選択の幅を広げる対応力が、新たな受注オーダーの獲得につながります。

● 全トレイA3フルトンボ出力対応

全トレイA3フルトンボ出力に対応するため、最大用紙サイズも324mm×463mmの不定形サイズまで積載可能。印字領域も最大314mm×463mmまで印字できます。またハガキなどの小幅サイズにも、本体トレイはハガキキット*装着で、大容量給紙トレイ*はユニバーサルトレイで対応可能です。

*:オプション

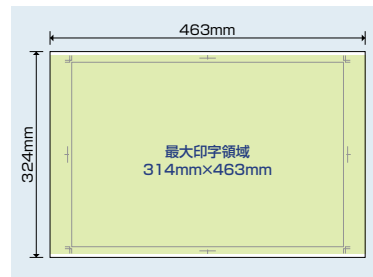

● 最大350g/m²の対応用紙坪量

本体トレイは40~244g/m²、3段給紙トレイ*¹は最大350g/m²の対応坪量を実現。生産性も100%維持 (40~216g/m²紙出力時) でき、スピードを落とさず対応できます。両面印刷の対応坪量も244g/m²まで拡張。ハガキ*²の両面印刷も可能です。

*1:オプション
*2:本体トレイはオプションのハガキキット装着時



ペーパーハンドリングを円滑化する、給排紙容量

最大14,000枚の大容量給紙

本体トレイ1,500枚×2段、オプションの3段給紙トレイ PF-702 (2,000枚×3段)、PF-703 (1,300枚×1段、1,850枚×2段) の組み合わせで合計14,000枚の最大給紙容量を確保できます。稼働中でも用紙補給を行えるため、用紙切れによるダウンタイムを低減でき、大容量の印刷も余裕で出力可能です。

※給紙容量はすべて80g/m²紙時

5,000枚収容可能、台車付きスタッカー



5,000枚収容可能な台車付きスタッカー [LS-505] *を用意しました。2連装着することで最大10,000枚の大容量スタッキングが可能。排紙後は台車でそのまま取り出し、次の工程への運搬が容易に行えます。ゆとりの排紙容量で業務の効率化を実現します。

※オプション
※排紙容量はすべて80g/m²紙時



握りやすいグリップ



全トレイのグリップにユニバーサルデザインを採用。握りやすく、ラクな姿勢で引き出せる形状となっています。

用紙搬送トラブルや印刷ミスを未然に防ぐ、信頼設計

エア吸引給紙方式を採用

大容量給紙トレイ [PF-703] *は、エアによる吸引給紙方式を採用。エアアシスト機能による横側面からのエアに加え、前側面からもエアを吹き込み、エアアクションでベルトに用紙を吸着させて送り出します。従来のローラ給紙方式に比べ、紙粉や打ち粉の付着を抑えるとともに、ローラの摩耗によるスリップも防げ、より安定した搬送が可能です。また、用紙に合わせてエアの強さや吹きつけ時間を自動で制御し、最適な条件で給送を行います。

※オプション

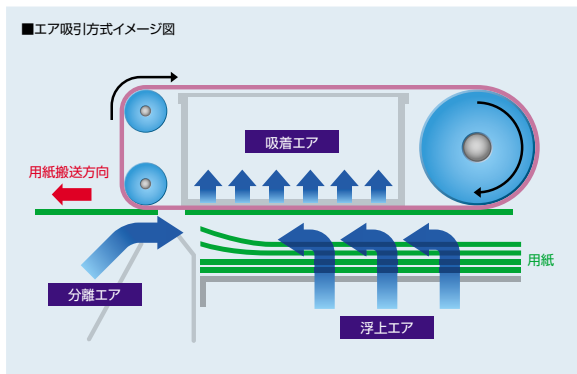

重送検知センサーを搭載

印刷されていない白紙が出力物に混在するのを防ぐ重送検知センサーを本体給紙部、ADF*1、マルチ折りパンチユニット*2さらにPI-PFUキット [FA-501] *2に採用しました。超音波センサーで全トレイから送られる用紙に対して重送検知を行い、印刷されていない用紙を検知。白紙の紙が検知されると印刷が自動的に停止し、印刷ミスを防ぎます。

※1:1200、1051に標準装備 ※2:オプション

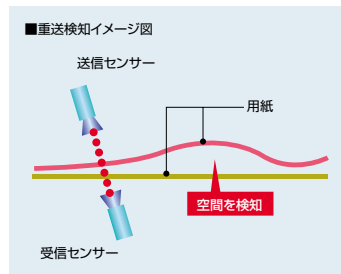

エアアシスト機能を採用

給紙時のコート紙の「くっつき」を防止するエアアシスト機能を採用しました。重ねられたコート紙に風を吹き込み「くっつき」を防ぐとともに、紙さばきを良くすることで安定した給送を実現します。本体トレイをはじめ、大容量給紙トレイ*の全トレイに搭載しました。

※:オプション



High Image Quality

モノクロ印刷だからこそ必要な豊かな再現力。
美しく映える仕上がりを安定供給。



リアル1200dpiの高解像度

コピーの書き込みは1200×1200dpiの高解像度を実現。細かな文字や線画も鮮明に、写真画像やグラデーションも階調豊かに再現します。またプリント時は独自のスムージング処理を施し、滑らかな仕上がりを実現します。



高画質を実現する、デジタルトナーHD

小粒径化と均一化された形状のデジタルトナーHDを採用。細かな文字の再現性も大きく向上し、ハーフトーンもピッチムラを抑え美しく再現します。また、オイルレス定着によりテカリを低減し、ベタ黒の画質密度が高い部分も自然な光沢を生みだします。オフセット印刷に近い高画質のため、追い刷り時も違和感のない仕上がりを実現します。

■低温定着によりカールを低減

低温で定着するデジタルトナーの採用により、熱による用紙のカールや波打ちを低減。紙にかかる熱負荷が少なくなり、印刷用上質紙などでのカールによる用紙のスレを低減し、ステابل処理時等の用紙揃え性能が向上しました。

■劣化を抑える耐退色性

デジタルトナーは印刷後、裏写りにくく、褐色しにくい、という特徴を持っています。小粒径のため用紙に乗りやすいという性質から耐刷性の強度もより向上。また長期保存中に印刷物の色の劣化も少なくなります。

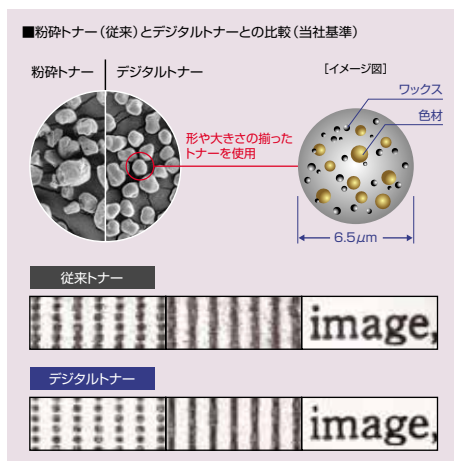

色変動要素の影響を抑える、優れた画像安定性

■現像性向上

より高い画像濃度を追求し、現像器設定を改良するとともに新規現像剤を採用。ドラムと現像スリーブ間の電界を強め、現像性を確保しています。大量出力時における視覚的な濃度変化を、最大濃度を高めることにより解決しています。

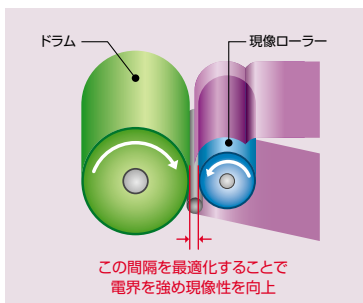

■高カバレッジモード搭載

連続印刷時の濃度が特にばらつきやすい、高カバレッジ原稿の品質を管理するモードです。原稿を10秒または5ページ(平均)ごとに監視し、高カバレッジ原稿と判別した場合には、自動で出力速度を変更。濃度のばらつきを抑え、均一な品質を保ちます。「画質優先」「速度優先」から任意でモード設定を行えます。

※高カバレッジモードでは、生産性が毎分30~40枚(A4ヨコ)となります。

■新TCRセンサーとIDCセンサーの採用

IDC (Image Density Control) センサーに加えて、新開発のTCR (Toner Carrier Ratio) センサーを併用。画像濃度をコントロールするために、TCRセンサーでトナー濃度を、IDCセンサーで現像スリーブの回転速度を制御しています。従来のIDCセンサーのみの使用に比べ、現像条件などによる濃度のばらつきや、トナーこぼれなどの不具合を抑制します。原稿濃度の影響を抑え、長時間印刷にも安定した仕上がりを維持します。

■現像攪拌性能の改良

印刷スピードの向上に伴い、現像攪拌性能も見直しました。攪拌スクリュウの長さや回転数を変更し、攪拌されたトナーの帯電量や現像剤量のバランスを最適化して現像しています。連続プリント時の画像濃度変化や画像両端で生じる濃度変化を防ぎます。

細線や細かな文字を鮮明に再現する、先進技術

ベルト転写方式

転写画質や用紙の搬送性を高めるベルト転写方式を採用。用紙をベルトに密着させて隙間を排除し、ベルトの圧力でトナーをムラなく均一に付着させます。紙端で起こる画像欠けやローラーのニップ抵抗で発生する転写ズレを最小限に抑えます。

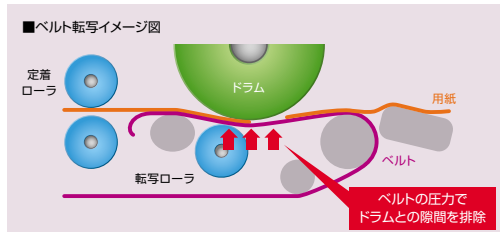

LPH (LED Print Head) 書き込み方式

LEDユニットを使用して書き込むLEDプリンターヘッドを新たに開発。細かな30 μ mのビーム径(従来のレーザー走査方式時60 μ m)により、1,200dpiの高解像度を達成し、再現性も大幅に向上。細かな文字やスクリーン階調の品質をいっそう高めます。

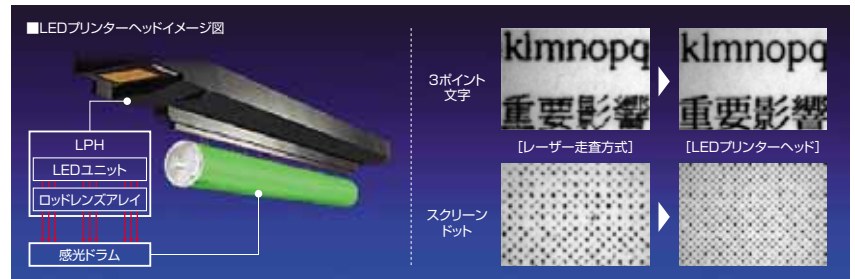

豊かな階調を生み出す、ハーフトーン画像処理

トーンカーブユーティリティ

トーンカーブユーティリティをプリントコントローラーに標準搭載。明度やコントラストなどを調整でき、白とびや黒つぶれが発生した場合にも、専用のアプリケーションを使用せずにすばやく補正できます。作業効率と品質の向上に大きく貢献します。

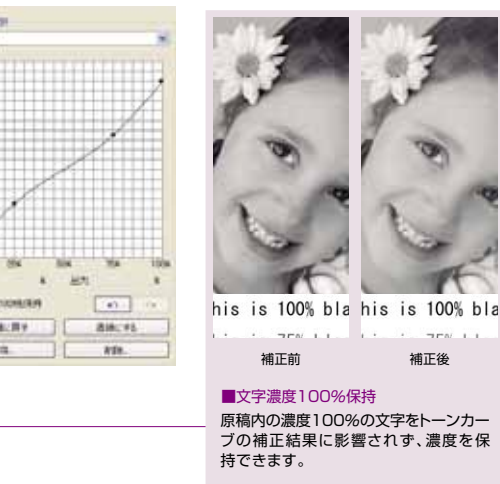

CIE色空間の採用

カラー原稿を出力する際、CIE色空間を活用した高精度な色変換を行います。入力画像を一旦CIE空間に変換し、その後本機の色空間に変換し、適切に処理します。従来の数式による単純変換に比べシャドー部の色つぶれを抑え、豊かな階調表現を可能にしました。

※出力速度が約10~20%低下します。

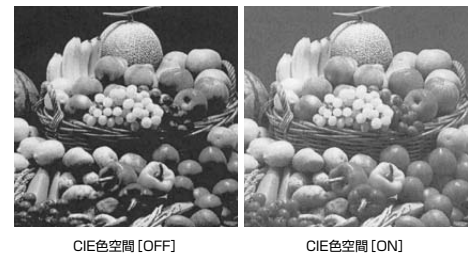

スクリーン設定

高解像度を活かすため新たに開発された、プリセットスクリーン(解像度2種×3パターン)とドットスクリーンを用意。個々の網点形状を見直すことで、より滑らかな高画質を実現しました。出力内容に合わせて最適なスクリーンを使用することで、高品位なプリント画質を提供できます。

■スクリーン設定		1,200dpi	600dpi
プリセットスクリーン	写真モード	低解像度の写真も滑らかな階調で再現します。	120 lpi
	文字写真モード	文字と写真両方に適した設定です。	86 lpi
	文字モード	細かな文字も読みやすく鮮明に印字します。	106 lpi
ドットスクリーン	追い刷りやオーバーレイ出力時、モアレが気になる場合に有効です。		

高品位な両面印刷を実現する、表裏見当精度

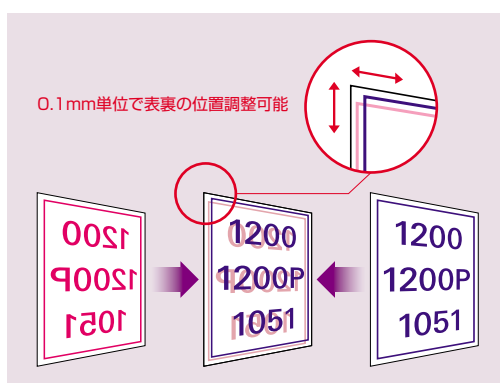

表裏印字位置調整

イメージフトと独立変倍機能により、高品位な表裏位置合わせが可能です。僅かなズレも調整でき、表裏の印字位置を正確に合わせることができます。高精度な表裏見当が求められる両面印刷や、断裁・製本用の印刷物に効果を発揮します。

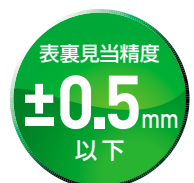

紙曲がり検知センサー

画像の位置ズレを防ぐために、新開発の紙曲がり検知センサーを搭載。転写紙の到達時間と線速から曲がり量を算出し、設定した曲がり量を超えた場合に自動的に印刷を停止します。印刷ミスや後加工におけるトラブルを未然に防ぐことができます。

In-line Finishing & Easy Operation

多彩な後処理をインラインで実現。
熟練した技術要らずの操作性ですばやく処理。



多様な出力形態に対応する、フィニッシング機能

折り機 [FD-503] *オプション

6種類の多彩な折り機能を搭載

観音折りをはじめ、中折り・外三つ折り・内三つ折り・ダブルパラレル・Z折りの多彩な折り機能や2穴・3穴のパンチ処理機能を搭載しました。また、シートインサーター機能も装備。マニュアル処理も可能なため、オフラインでの作業も効率よく行えます。

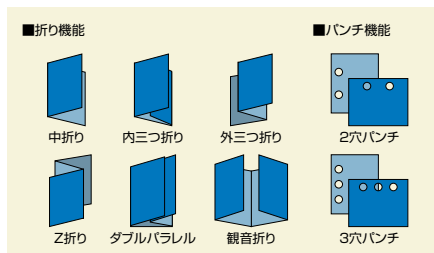

ステーブルフィニッシャー [FS-521 TypeB] *オプション

最大100枚*までステーブルが可能

最大100枚までの自動ステーブルができます。コーナーステーブル、2点ステーブルの2タイプが切り替え可能。針の重なりをカットするインラインクリンチ方式の採用や、排紙部に追加された用紙揃え機構により、美しい仕上がりのステーブル処理を実現します。

※80g/m²紙

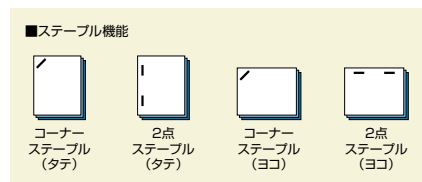

PI-PFUキット [FA-501] *オプション

カバー紙や挿入紙の大量給紙が可能

オプションのPF-703にPI-PFUキットを装着することで、カバー紙や挿入紙を最大5,000枚*、350g/m²の厚紙まで給紙できます。大量オーダー時における用紙のセット頻度を低減します。オンラインで印刷したモノクロドキュメントにカラーの表紙や扉を付けるなど、オフセット印刷やカラー機との連携も手間を軽減し、スムーズに行えます。

※80g/m²紙



中とじ機 [SD-506 TypeB] *オプション

最大50枚*・200ページまでの小冊子を作成

最大50枚・200ページまでの小冊子の中とじ製本を行えます。鞍掛け方式の採用により、製本時の紙ズレも軽減。さらに2、3枚毎に折り加工を施すために折りの強度や精度も向上。重ね二つ折り・三つ折り機能をはじめ、美しい仕上げを実現する小口断裁機能も標準装備。製本作業等の後処理が効率よく行えます。

※64g/m²紙

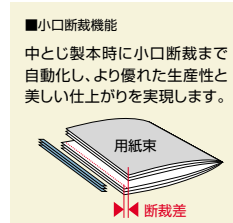

くるみ製本機 [PB-502/PB-503] *オプション

最大600ページ※1までのくるみ製本をインラインで対応



*写真はPB-503

最大300枚・600ページまたは厚さ30mm以下のくるみ製本に対応。最大216g/m²*2の厚紙も扱え、印刷と糊付け処理をインラインで行えます。紙揃え技術により三方断裁を行わなくても綺麗な製本を実現。また、ステーブルフィニッシャーとの同時接続も可能*2。連携によるマルチな対応と、省コスト・省スペースのシステム構成に貢献します。さらにFD-503を装着することにより最大4枚までZ折りの挿入が可能です。

*1:64g/m²紙 *2:PB-503の場合

■カートと消臭ユニットを搭載*2

製本済み冊子を自動積載できるカート標準装備。次工程へのスムーズな運搬が可能です。さらに内部に厚さ3cmの冊子が11冊までストックできるためカートを出した状態でもマシンを止めずに作業できます。また、消臭ユニットも搭載。より高効率かつ快適な作業環境の構築を実現します。

*カートには厚さ3センチの冊子が11冊ストックでき内部と合わせて合計22冊ストックできます。



作業効率を向上させる、ドキュメント処理機能

● 面付け機能

POD出力に対応した多彩な面付け機能を装備しています。最大8面付け対応の製本用面付けは、中とじや中折り、無線とじの加工時に便利です。また、名刺やチケット、DMなど小サイズの印刷物に適したリピートレイアウトも可能。1枚の用紙に同じ絵柄を最大16面付けして印刷できます。面付け機能を活用し、後工程の効率化や用紙の有効利用を図れます。

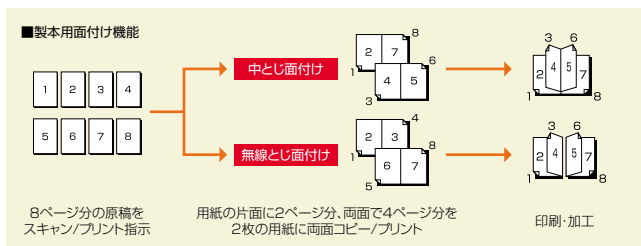

● ページ単位処理機能

同一ファイル内でも、ページごとに印刷設定を変更できます。指定ページのみステーブルなどのフィニッシング機能*を行ったり、片面・両面印刷を織り交ぜるといった、細かな設定が可能です。使用トレイもページ単位で指定でき、扉ページの色紙使用など、さまざまな種類の用紙を混載させた給紙も可能。複雑な印刷オーダーにも、手間を抑え柔軟に対応できます。

*オプション

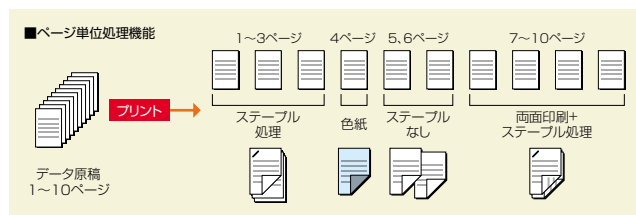

ユーザーの使いやすさ追求した、優しい操作性

● 15インチカラー液晶タッチパネル搭載

操作パネルには、大画面15インチのカラー液晶タッチパネルを採用。65,000の表示色と簡潔な画面デザインで、高い視認性を確保しました。主要機能をトップ画面に集約し、少ない画面遷移で操作可能。ショートカット登録や配置替えなどユーザーに合わせたカスタマイズも行え、作業効率が向上します。さらに、ストレスを感じさせない0.1秒台の操作レスポンスを実現。スムーズで快適なオペレーティング作業を実現します。

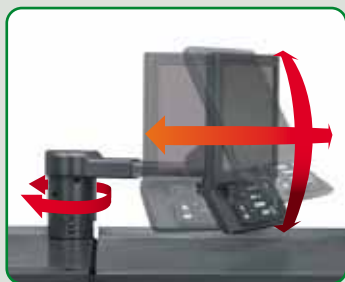

3方向に調節可能。見やすく、操作しやすい角度が選べます。

● ユニバーサルデザイン

給紙トレイのグリップは上下どちらからも握りやすいフリーグリップタイプを採用。排紙部の色は紙を見分けやすいダークグレイを採用しコントラストで視認性を確保。スタートボタンは赤緑色弱の方にも識別しやすい青色LEDを採用するなど機器の隅々にまでユニバーサルデザインという考え方を導入しています。さらに、NPO法人CUDO (カラーユニバーサルデザイン機構) によるカラーユニバーサルデザイン認証を取得*。色覚の個人差に左右されることなく、多くの方に使いやすいように配慮して設計されています。



*4タイプの色覚 (P強・D強・P弱・D弱) 被験者による検証の結果、どの色覚から見ても本機の色による情報伝達が正しく機能することが、CUDOによって確認されました。

● ペーパーセッティングの効率化

用紙上部の固定化*1や小幅サイズ対応*1、ガイドのフリーストップ化*2を施した給紙トレイ設計。扱いやすく、正確に用紙をセットできます。また、用紙登録は名称で行え、用紙種類も増加。自動トレイ選択や出力中のトレイ設定も可能です。

*1:オプション (大容量給紙トレイ [702/703])
*2:オプション (大容量給紙トレイ [703のみ])

Specifications | bizhub PRO 1200/1200P/1051の主な仕様

■ 本体仕様

製品名	bizhub PRO 1200		bizhub PRO 1051		bizhub PRO 1200P		
形式	コンソール						
読取り解像度	600dpi×600dpi						
書込み解像度	1200dpi×1200dpi						
階調	256階調						
メモリー容量	768MB(DRAM)+40GB(HDD容量160GBのうち40GBを使用)						
HDD	S-ATA 160GB						
複写原稿	シート、ブック、立体物(重さ最大6.8kgまで)						
最大原稿サイズ	A3						
複写サイズ	用紙サイズ 本体：A3～B5、A5ヨコ、郵便はがき、定形インデックス紙、不定形紙(最大324×463mm、最小182×139mm) ※郵便はがきはオプションのアダプター対応時 画像欠け幅 先端:3mm以下、後端:2mm以下、手前/奥側2mm以下						
ウォームアップタイム	480秒以下(室温20℃、定格電源時)						
ファーストコピータイム ^{※1}	2.8秒以下						
連続複写速度(プリント速度)	120枚/分(A4ヨコ・B5ヨコ) 79枚/分(B4) 70枚/分(A3)	105枚/分(A4ヨコ・B5ヨコ) 68枚/分(B4) 60枚/分(A3)	120枚/分(A4ヨコ・B5ヨコ) 79枚/分(B4) 70枚/分(A3)				
複写倍率	固定	等倍	1:1±0.5%以下				
		拡大	1:1.154/1.224/1.414/2.000				
		縮小	1:0.866/0.816/0.707/0.500				
		固定任意	3種類設定可能				
		ズーム	25%～400%(0.1%単位で設定可能)				
		縦横独立変倍	25%～400%(0.1%単位で設定可能)				
給紙方式/給紙量	本体トレイ2段(1,500枚×2段)80g/mf紙						
対応用紙坪量	40～350g/mf(対応紙種制限あり)						
連続複写枚数	1～9,999枚						
両面コピー/プリント	ノンスタック方式 A3～B5、A5ヨコ、郵便はがき ※郵便はがきはオプションのアダプター対応時						
電源	単相3線式 AC200V 25A(50Hz/60Hz) ※対応電圧100V						
最大消費電力	5.0kw以下(本体+PF-703/PF-703+RU-506+PF-703+FD-503+SD-506+FS-521)						
大きさ(幅×奥×高)	990×780×1,233mm (本体+ADF)	990×780×1,020mm (本体+ADF)				1,211×780×1,464mm (操作部含む)	
機械占有寸法(幅×奥)	機械背面より200mm以上、両側面から100mm以上のスペースを確保						
質量	約375kg(本体+ADF+操作部) 約353kg(本体+操作部)						

※1:A4ヨコ、等倍、マニュアル設定、原稿ガラス面からの読み取り

■ 自動原稿送り装置 (bizhub PRO 1200/1051に標準装備)

製品名	bizhub PRO 1200		bizhub PRO 1051	
原稿送り装置の種類	自動両面原稿送り装置			
原稿の種類	普通紙、特殊紙(50～130g/mf、1枚送り片面原稿の場合:50～200g/mf)			
原稿サイズ	最大A3			
原稿積載量	100枚(80g/mf) 同系列、異系列混載原稿対応			
電源	本体より供給			
大きさ(幅×奥×高)	650×570×170mm			
質量	約22kg			

■ スキャナー機能 (bizhub PRO 1200/1051に標準装備)

読取りサイズ	本体仕様準ずる
読取り解像度	1200×1200dpi相当、600×600dpi、400×400dpi、300×300dpi、200×200dpi
原稿読取り速度 ^{※1}	105枚/分(A4ヨコ)
インターフェース	Ethernet 10Base-T/100Base-TX/1000Base-T
対応プロトコル	TCP/IP(FTP、SMB、SMTP、WSD)
出力フォーマット	TIFF、PDF、暗号化PDF、XPS
対応OS ^{※2}	Windows XP/XP x64/Vista/Vista x64/Server2003/Server2003 x64

※1:自動原稿送り装置使用時 ※2:HDD TWAIN-ドライバの対応OS

本体標準価格(搬入設置料)〈税別〉

bizhub PRO 1200	9,000,000円(85,000円)
bizhub PRO 1200P	8,280,000円(85,000円)
bizhub PRO 1051	7,200,000円(85,000円)

※上記搬入設置料はコニカミノルタビジネスソリューションズ(株)が設置した場合の実費例です。

※特殊作業(クレーン車使用等)の場合は、別途料金が必要となります。

※KONICA MINOLTAロゴ、シンボルマークおよび、The essentials of imagingはコニカミノルタホールディングス(株)の登録商標です。

※bizhub、bizhub PROはコニカミノルタビジネステクノロジー(株)の登録商標です。

※WindowsおよびWindows Vistaは米国Microsoft Corporationの米国およびその他の国における登録商標、または商標です。

※PostScriptは、米国Adobe Systems Inc.の米国およびその他の国における登録商標または商標です。

※MacintoshおよびMac OSは、Apple Computer Inc.の登録商標です。

※その他のブランド名および製品名は各社の登録商標または商標です。

※製品の仕様・外観・価格は都合により予告なしに変更する場合があります。

※本紙掲載の商品の色調は印刷のため実物と異なる場合があります。

※本紙掲載の操作パネルの画面はハズミ合成です。

※本紙掲載の価格には消費税は含まれておりませんので、ご購入の際は別途申し受けます。

※本体価格は、消耗品類、その他関連商品は含まれていません。

※bizhub PRO 1200/1200P/1051をご購入の際は保守サービスシステムの契約を締結していただきます。詳細については販売担当者にお問い合わせください。

※保守サービスのために必要な補修用性能部品の最低保有期間は、複写機の製造中止後7年間です。

※このカタログに記載されている商品は国内仕様のため海外では使用できません。

※万が一ハードディスクなどに不具合が生じた場合、保存データが消失する場合があります。大切なデータは、パソコンおよびメディアでの保存・運用をお願い致します。また、重要な書類の原本は必ず別途保管してください。



このカタログには植物油インキを使用しています。

コニカミノルタビジネステクノロジーの生産事業所およびその生産関係会社の全てにおいてISO14001を取得しています。国内グループ販売会社の全拠点での認証を取得しています。

〈国内総販売元〉

コニカミノルタ ビジネスソリューションズ株式会社
〒103-0023 東京都中央区日本橋本町1丁目5番4号
コニカミノルタ日本橋ビル

〈製造元〉

コニカミノルタ ビジネステクノロジー株式会社

■ プリンター機能 (標準機能)

形式	内蔵型	
連続プリント速度	本体仕様準ずる	
解像度	1200dpi×1200dpi/600dpi×600dpi	
メモリー	2GB	
ページ記述言語	PCL5e、PCL6、Adobe PostScript3(PDFダイレクトプリント可能)、TIFFダイレクトプリント、PPML	
内蔵フォント	PCL	日本語2書体(HGゴシックB、HG明朝L) 欧文80書体
	PS3	日本語2書体(中ゴシックBBB、リュウミンL-KL) 欧文136書体
対応プロトコル	TCP/IP、IPX/SPX(NDS対応)、SMB(NetBEUI)、IPP、EtherTalk	
対応OS	PCL	Windows XP/XP x64/Vista/Vista x64/7/7 x64/Server2003/Server2003 x64/Server2008/Server2008 x64
	PS	Windows XP/XP x64/Vista/Vista x64/7/7 x64/Server2003/Server2003 x64/Server2008/Server2008 x64 Mac OS 9.2/X 10.2、3.4.5.6/10.4.5.6 intel版
	PS-Plugin	Windows XP/XP x64/Vista/Vista x64/7/7 x64/Server2003/Server2003 x64/Server2008/Server2008 x64 Mac OS 9.2/X 10.2、3.4.5.6/10.4.5.6 intel版
インターフェース	10Base-T/100Base-TX/1000Base-T、USB2.0(Hi-Speed)	

遠隔診断システムCS Remote Careで きめ細かな保守サービスを実施

当社の遠隔診断システムCSRICは、通信回線を利用した先進のサポートネットワーク。万が一の故障を当社のサービス管理システムに即時通報するとともに、マシンのダウンタイムを最小限に抑えるアラーム情報機能を備え、お客様の「最大満足」を追求しています。また、毎月のカウンターチェックなども、お客様の手を煩わせることなく確認できます。ワンランク上のサポート体制&アフターケアも、高性能のひとつだとコニカミノルタは考えます。

※使用可能な地域、通信回線など、詳しくは担当までお問い合わせください。

※CSRIC接続に必要な専用PHS機器は当社より無償貸与致します。

※通信に関わる費用は当社にて負担致します。

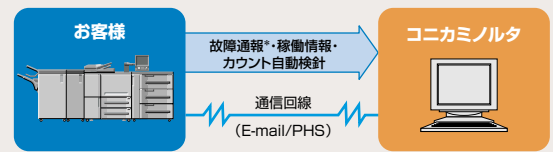

※トラブルの内容により、一部通報されない場合があります。

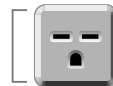

コンセント形状
200V30A
接地2P 3P-A角型コンセント

複写機・複合機・プリンターのサプライ製品の製品安全シート(MSDS、Material Safety Data Sheet)をインターネット上に掲載しております。お使いいただく前に内容をご確認ください。
<http://konicaminolta.jp/pr/msds/>

【ご注意】

※国内外で流通する紙幣、貨幣、政府発行の証券類、未使用の郵便切手、郵便はがき、政府発行の印紙類などをコピーすることは法律で禁止されています。

※著作権の目的となつて書籍・音楽・絵画・版画・地図・映画・図画・写真などの著作物は、個人的に、または家庭内その他、これに準ずる限られた範囲内で使用するのためにコピーする以外は禁じられています。



安全にお使いいただくために

●ご使用前に取扱説明書をよくお読みの上、正しくお使いください。●表示された正しい電源・電圧でお使いください。●アース接続を確実に行ってください。故障や漏電の場合、感電するおそれがあります。●水気、湿気、湯気、ほこり、油煙等の多い場所に設置しないでください。火災、感電、故障などの原因となることがあります。

お問い合わせは、当社へ。

—お問い合わせはフリーダイヤルでお気軽にどうぞ—

〈お客様相談室〉 ☎ **0120-805039**

受付時間は土、日、祝日を除く9:00～12:00、13:00～17:00までお受けします。

■おことわり 確認のためお問い合わせ内容を録音させていただいております。ご了承下さい。
消耗品・修理・保守・サービスに関するお問い合わせは、ご購入いただいた当社販売店へご連絡ください。

製品についての詳しい情報は、インターネットでご覧いただけます。 <http://bj.konicaminolta.jp>

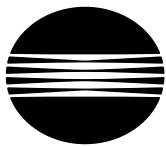

KONICA MINOLTA

bizhub PRO 1200 / 1200P / 1051

■ オプションシステム & 価格表

本紙記載の価格、料金には消費税が含まれておりません。
ご購入の際は別途申し受けます。



くろみ製本機
[PB-502] ……3,500,000円



くろみ製本機
[PB-503] ……3,650,000円
※FS-521 TypeBと接続可能



中とじ機
[SD-506 TypeB] ……2,500,000円



ステーブル
フィニッシャー
[FS-521 TypeB]
……800,000円



折り機
[FD-503]
……1,350,000円



大容量スタッカー
[LS-505 TypeB]
……1,470,000円

選択

選択★

中継搬送ユニット
[RU-506] ……450,000円

bizhub PRO 1051に大容量
カバーシートフィーダーを装着
する場合のみRU-506が必須
となります。
その組合せ以外はRU-506は
必要ありません。

bizhub PRO 1200/1200P選択時

PF-703にFA-501を装着する
ことで大容量カバーシートフィーダー
としてご使用できます。

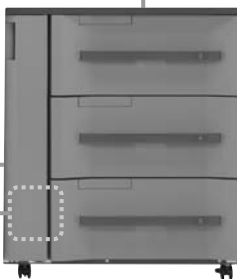

カバーシートフィーダー機能
として使用



給紙トレイ
として使用



大容量給紙トレイ
[PF-702] ……750,000円

PI-PFUキット
[FA-501] ……255,000円

サクシオン式大容量給紙トレイ
[PF-703] ……1,200,000円

ヒーターファンユニット
[HT-505] ……300,000円

リムーバブルHDDキット
[RH-101] ……600,000円

自動原稿送り装置
bizhub PRO 1200/1051
に標準装備

〈本体〉
bizhub PRO 1200 ……9,000,000円
bizhub PRO 1200P ……8,280,000円
bizhub PRO 1051 ……7,200,000円

給紙オプションPF-702、PF-703
が選択可能です。2連結する
場合は、〈PF-703+PF-702〉と
〈PF-703+PF-703〉の組合せ
から選択ください。

選択

★排紙オプションは必ずご選択ください。

オプションの主な仕様



大容量給紙トレイ【PF-702】

形式	大容量3段給紙ユニット
対応用紙坪量	40~350g/㎡ *301~350g/㎡は中段トレイのみ
用紙サイズ	A3~ B5, A5ヨコ, 郵便はがき, 不定形紙(最大324×463mm, 最小182×139mm)
給紙容量	2,000枚×3段(80g/㎡)
電源	本体より供給
最大消費電力	110W以下
大きさ(幅×奥行×高さ)	809×780×1,038mm
質量	約150kg



サクショ式大容量給紙トレイ【PF-703】

形式	連装可能大容量3段給紙ユニット(カバーシートフィーダー機能として使用可能)*
対応用紙坪量	40~350g/㎡ *301~350g/㎡は中段トレイのみ
用紙サイズ	A3~ B5, A5ヨコ, 郵便はがき, 不定形紙(最大324×463mm, 最小150×133mm)
給紙容量	上段トレイ: 1,300枚(80g/㎡) 中・下段トレイ: 1,850枚(80g/㎡)
電源	本体より供給
最大消費電力	110W以下
大きさ(幅×奥行×高さ)	871.5×780×1,038mm
質量	約186kg

*オプションのPI-PFUキットFA-501装着時



中継搬送ユニット【RU-506】

形式	用紙搬送ユニット
対応用紙坪量	40~350g/㎡(重ね搬送機能は216g/㎡まで)
電源	本体より供給
最大消費電力	63W以下
大きさ(幅×奥行×高さ)	350×775×1,020mm
質量	約45kg



中とし機【SD-506 TypeB】

形式	小口断裁・マルチ折り付き中とし装置
中とし機能	用紙サイズ A3, B4, A4タテ, B5タテ, 不定形紙(最大324×463mm, 最小182×257mm)
	用紙坪量 50~244g/㎡
	最大中とし枚数(上質紙使用時) 50~ 81g/㎡: 50枚 82~ 91g/㎡: 30枚 92~130g/㎡: 20枚 131~161g/㎡: 15枚 162~209g/㎡: 10枚 210~244g/㎡: 5枚
	ステابل位置 可変可能(90~165mm)
	ステابل方式 インラインクランチ方式
	収容枚数 2~10枚とし: 50部 11~20枚とし: 30部 21~40枚とし: 20部 41~50枚とし: 15部
断裁機能	用紙サイズ A3, B4, A4タテ, B5タテ, 不定形紙(最大324×463mm, 最小182×257mm)
	用紙坪量 50~244g/㎡
	最大断裁枚数 50枚×2(80g/㎡) = 100枚 *50枚を中折りするため
	断裁箇所 小口
重ね折り機能	折り種類 中折り, 内三つ折り
	用紙サイズ 中折り: A3, B4, A4タテ, B5タテ, 不定形紙(最大324×463mm, 最小182×257mm)
	三つ折り: A4タテ
	用紙坪量 中折り: 50~244g/㎡ 三つ折り: 50~91g/㎡
	最大重ね枚数 中折り, 三つ折りともに5枚(50~81g/㎡)
	収容枚数 中折り: 30部 三つ折り: 20部 *満タン検知機能あり
ストレート排紙機能(サブトレイ)	用紙サイズ A3, B4, A4, B5, A5, B6タテ
	用紙坪量 40~350g/㎡
	収容枚数 200枚 *満タン検知機能あり
使用電源	本体より供給
最大消費電力	270W
大きさ(幅×奥行×高さ)	1,170×775×1,020mm(奥行きは中としトレイ収納時) 中としトレイ引き出し時: 1,441mm(奥行き)
質量	約280kg



ステابلフィニッシャー【FS-521 TypeB】

形式	針カット式インラインクランチの100枚ステープラーを搭載した平とし機
用紙サイズ	最大324×463mm
モード別	ノンステابلモード A3, B4, A4, B5, A5, B6タテ
用紙サイズ	シフトモード A3, B4, A4, B5, A5, B6タテ
	ステابلソートモード A3, B4, A4, B5ヨコ, A5ヨコ
	サブレイモード A3, B4, A4, B5, A5, B6タテ, はがき
対応用紙坪量	40~350g/㎡ *ステابلモード時: 50~244g/㎡
トレイ容量	ノンステابلモード又はシフトモード 3,000枚: A4, B5 1,500枚: A3, B4
	ステابلソートモード 2~ 9枚とし: 150部 10~ 20枚とし: 50部 21~ 30枚とし: 30部 31~ 40枚とし: 25部 41~ 50枚とし: 20部 51~ 60枚とし: 15部(A3は不可) 61~100枚とし: 10部(A3は不可) *72~81g/㎡紙
	サブレイモード 200枚 *80g/㎡紙相当
ステابلモードの種類	奥1ヶ所(45度), 前1ヶ所, 中央2ヶ所
ステابل枚数	最大100枚(B4以下: 50g/㎡~81g/㎡)
ステابل容量	5,000発
電源	本体より供給
最大消費電力	110W以下
大きさ(幅×奥行×高さ)	544×723×1,020mm(幅はメインレイ含まず) メインレイ含む幅(収納時): 798mm メインレイ含む幅(引き出し時): 915mm
質量	約80kg



折り機【FD-503】

機能	パンチ・折り機能
パンチ機能	パンチ穴数 2穴: φ6.5, 穴ピッチ80mm/3穴: φ8.0, 穴ピッチ108mm
	適用紙坪量 50~216g/㎡(2枚重ね: 50~91g/㎡)
	パンチ紙サイズ 2穴: A3, B4, A4, B5, A5 3穴: A3, B4, A4ヨコ, B5ヨコ
折り機能	折り種類 中折り, 内三つ折り, 外三つ折り, Z折り, ダブルバラレル, 観音折り
	折り紙サイズ A3, B4, A4タテ
用紙坪量	中折り, 内三つ折り, 外三つ折り, Z折り: 50~130g/㎡ ダブルバラレル, 観音折り: 50~91g/㎡
電源	本体より供給
最大消費電力	180W
大きさ(幅×奥行×高さ)	400×723×1,231mm
質量	約130kg

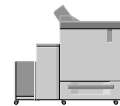

くろみ製本機【PB-502/PB-503】

製品名	PB-502	PB-503
形式	インラインくろみ製本機	
製本サイズ	定型: A4ヨコ, B5ヨコ, A5 *A5は両面のみ使用可能 不定形: 最大307×221mm	
使用用紙/坪量	本文 A4ヨコ, B5ヨコ, A5 64~105g/㎡ A4ヨコ, B5ヨコ, A5 64~91g/㎡	
	表紙 最大サイズ307×472mm 82~162g/㎡	最大サイズ307×472mm 82~216g/㎡
製本枚数	最小 10枚	10枚
	最大 (普通紙) 300枚または厚さ30mm (上質紙, カラー紙, コート紙) 150枚または厚さ30mm *但し81g/㎡以上は最大110枚まで	(普通紙) 300枚または厚さ30mm (カラー紙, コート紙) 150枚または厚さ15mm
ウォームアップタイム	約20分(条件: 20°C, 定格電源)	
電源	別電源 AC100V	
最大消費電力	1,000W以下	
大きさ(幅×奥行×高さ)	1,303×775×1,223mm	1,360×775×1,223mm
質量	約210kg	約270kg



大容量スタッカー【LS-505 TypeB】

形式	グリッパー搬送による水平スタック方式の大容量スタッカー
対応用紙坪量	ストレート, シフトモード: 50~244g/㎡ サブレイモード: 40~350g/㎡
用紙サイズ	ストレート, シフトモード: A3, B4, A4, B5ヨコ, A5ヨコ, 不定形紙(最大331×483mm, 最小210×148mm)
	サブレイモード: A3, B4, A4, B5, A5, B6タテ, はがき, 不定形紙(最大331×488mm, 最小95×139mm)
積載容量(80g/㎡紙)	5,000枚: A3, B4, A4 2,000枚: B5ヨコ, A5ヨコ 3,000枚: コート紙, 用紙長380mm以上 サブレイ: 200枚(Z折り: 20枚, 中折り: 40枚)
電源	本体より供給
最大消費電力	143W以下
大きさ(幅×奥行×高さ)	785×723×1,020mm
質量	約110kg

■ 推奨システム構成一覽

- 給紙オプションはPF-702、PF-703が選択可能です。2連結する場合は<PF-703+PF-702>と<PF-703+PF-703>の組み合わせから選択ください。
- PF-703にFA-501を装着することで大容量カバーシートフィーダーとしてご使用できます。

★bizhub PRO1051に大容量カバーシートフィーダーを装着する場合のみRU-506が必須となります。その組合せ以外はRU-506は必要ありません。

商品名	ステープル フィニッシャー [FS-521 TypeB]	くろみ製本機 [PB-502]	くろみ製本機 [PB-503]	中とし機 [SD-506 TypeB]	大容量 スタッカー [LS-505 TypeB]	折り機 [FD-503]	中継搬送 ユニット [RU-506]	給紙オプション標準価格(取付料金)	
	100枚平とじ	最大300枚の くろみ製本機能	最大300枚の くろみ製本機能	50枚中とし/折り &小口断裁機能	大容量 5,000枚排紙	6種の折り機能 &パンチ機能	1200/1200Pは 必須オプション	大容量給紙トレイ [PF-702]	750,000円(5,000円)
商品概要								サクシオン式 大容量給紙トレイ [PF-703]	1,200,000円(10,000円)
標準価格 (取付料金)	800,000円 (5,000円)	3,500,000円 (17,500円)	3,650,000円 (17,500円)	2,500,000円 (17,500円)	1,470,000円 (5,000円)	1,350,000円 (10,000円)	450,000円 (5,000円)	2連結 [PF-703] + [PF-702]	1,950,000円(15,000円)
								2連結 [PF-703] + [PF-703]	2,400,000円(20,000円)
								排紙オプション 合計金額 (取付料金合計)	
								本体+排紙オプション合計金額 (搬入・取付料金合計)	*1051はRU-506未装着時の合計金額です。
1 平とじ製本 [FS-521 TypeB] + [RU-506]	●						★	1,250,000円 (10,000円)	1200 10,250,000円(95,000円) 1200P 9,530,000円(95,000円) 1051 8,000,000円(90,000円)
2 6種類の折り加工 [FD-503] + [RU-506]						●	★	1,800,000円 (15,000円)	1200 10,800,000円(100,000円) 1200P 10,080,000円(100,000円) 1051 8,550,000円(95,000円)
3 5,000枚スタック [LS-505 TypeB] + [RU-506]					●		★	1,920,000円 (10,000円)	1200 10,920,000円(95,000円) 1200P 10,200,000円(95,000円) 1051 8,670,000円(90,000円)
4 中とし製本 [SD-506 TypeB] + [RU-506]				●			★	2,950,000円 (22,500円)	1200 11,950,000円(107,500円) 1200P 11,230,000円(107,500円) 1051 9,700,000円(102,500円)
5 くろみ製本 [PB-502] + [RU-506]		●					★	3,950,000円 (22,500円)	1200 12,950,000円(107,500円) 1200P 12,230,000円(107,500円) 1051 10,700,000円(102,500円)
6 6種類の折り加工、平とじ製本 [FS-521 TypeB] + [FD-503] + [RU-506]	●					●	★	2,600,000円 (20,000円)	1200 11,600,000円(105,000円) 1200P 10,880,000円(105,000円) 1051 9,350,000円(100,000円)
7 平とじ製本、5,000枚スタック [FS-521 TypeB] + [LS-505 TypeB] + [RU-506]	●				●		★	2,720,000円 (15,000円)	1200 11,720,000円(100,000円) 1200P 11,000,000円(100,000円) 1051 9,470,000円(95,000円)
8 6種類の折り加工、5,000枚スタック [LS-505 TypeB] + [FD-503] + [RU-506]					●	●	★	3,270,000円 (20,000円)	1200 12,270,000円(105,000円) 1200P 11,550,000円(105,000円) 1051 10,020,000円(100,000円)
9 10,000枚スタック [LS-505 TypeB] (×2) + [RU-506]					●	×2	★	3,390,000円 (15,000円)	1200 12,390,000円(100,000円) 1200P 11,670,000円(100,000円) 1051 10,140,000円(95,000円)
10 中とし・平とじ製本 [FS-521 TypeB] + [SD-506 TypeB] + [RU-506]	●			●			★	3,750,000円 (27,500円)	1200 12,750,000円(112,500円) 1200P 12,030,000円(112,500円) 1051 10,500,000円(107,500円)
11 6種類の折り加工、中とし製本 [SD-506 TypeB] + [FD-503] + [RU-506]				●		●	★	4,300,000円 (32,500円)	1200 13,300,000円(117,500円) 1200P 12,580,000円(117,500円) 1051 11,050,000円(112,500円)
12 中とし製本、5,000枚スタック [SD-506 TypeB] + [LS-505 TypeB] + [RU-506]				●	●		★	4,420,000円 (27,500円)	1200 13,420,000円(112,500円) 1200P 12,700,000円(112,500円) 1051 11,170,000円(107,500円)
13 6種類の折り加工、くろみ製本 [PB-502] + [FD-503] + [RU-506]		●				●	★	5,300,000円 (32,500円)	1200 14,300,000円(117,500円) 1200P 13,580,000円(117,500円) 1051 12,050,000円(112,500円)
14 くろみ製本、5,000枚スタック [PB-502] + [LS-505 TypeB] + [RU-506]		●			●		★	5,420,000円 (27,500円)	1200 14,420,000円(112,500円) 1200P 13,700,000円(112,500円) 1051 12,170,000円(107,500円)

推奨システム構成一覧

商品名	ステープル フィニッシャー [FS-521 TypeB]	くろみ製本機 [PB-502]	くろみ製本機 [PB-503]	中とじ機 [SD-506 TypeB]	大容量 スタッカー [LS-505 TypeB]	折り機 [FD-503]	中継搬送 ユニット [RU-506]	給紙オプション標準価格(取付料金)			
	100枚平とじ	最大300枚の くろみ製本機能	最大300枚の くろみ製本機能	50枚中とじ/折り &小口断裁機能	大容量 5,000枚排紙	6種の折り機能 &パンチ機能	1200/1200Pは 必須オプション	大容量給紙トレイ [PF-702]	750,000円(5,000円)	サクシオン式 大容量給紙トレイ [PF-703]	1,200,000円(10,000円)
商品概要								2連結 [PF-703] + [PF-702]	1,950,000円(15,000円)	2連結 [PF-703] + [PF-703]	2,400,000円(20,000円)
標準価格 (取付料金)	800,000円 (5,000円)	3,500,000円 (17,500円)	3,650,000円 (17,500円)	2,500,000円 (17,500円)	1,470,000円 (5,000円)	1,350,000円 (10,000円)	450,000円 (5,000円)	排紙オプション 合計金額 (取付料金合計)		本体+排紙オプション合計金額 (搬入・取付料金合計) *1051はRU-506未装着時の合計金額です。	
15 中とじ・くろみ製本 [PB-502] + [SD-506 TypeB] + [RU-506]		●	●	●	●	●	●	●	●	●	●
								6,450,000円 (40,000円)	1200 15,450,000円(125,000円)	1200P 14,730,000円(125,000円)	1051 13,200,000円(120,000円)
16 6種類の折り加工、平とじ製本、5,000枚スタック [FS-521 TypeB] + [LS-505 TypeB] + [FD-503] + [RU-506]		●	●	●	●	●	●	●	●	●	●
								4,070,000円 (25,000円)	1200 13,070,000円(110,000円)	1200P 12,350,000円(110,000円)	1051 10,820,000円(105,000円)
17 平とじ製本、10,000枚スタック [FS-521 TypeB] + [LS-505 TypeB] (×2) + [RU-506]		●	●	●	●	●	●	●	●	●	●
								4,190,000円 (20,000円)	1200 13,190,000円(105,000円)	1200P 12,470,000円(105,000円)	1051 10,940,000円(100,000円)
18 6種類の折り加工、10,000枚スタック [LS-505 TypeB] (×2) + [FD-503] + [RU-506]		●	●	●	●	●	●	●	●	●	●
								4,740,000円 (25,000円)	1200 13,740,000円(110,000円)	1200P 13,020,000円(110,000円)	1051 11,490,000円(105,000円)
19 6種類の折り加工、中とじ・平とじ製本 [FS-521 TypeB] + [SD-506 TypeB] + [FD-503] + [RU-506]		●	●	●	●	●	●	●	●	●	●
								5,100,000円 (37,500円)	1200 14,100,000円(122,500円)	1200P 13,380,000円(122,500円)	1051 11,850,000円(117,500円)
20 平とじ・中とじ製本、5,000枚スタック [FS-521 TypeB] + [SD-506 TypeB] + [LS-505 TypeB] + [RU-506]		●	●	●	●	●	●	●	●	●	●
								5,220,000円 (32,500円)	1200 14,220,000円(117,500円)	1200P 13,500,000円(117,500円)	1051 11,970,000円(112,500円)
21 6種類の折り加工、中とじ製本、5,000枚スタック [SD-506 TypeB] + [LS-505 TypeB] + [FD-503] + [RU-506]		●	●	●	●	●	●	●	●	●	●
								5,770,000円 (37,500円)	1200 14,770,000円(122,500円)	1200P 14,050,000円(122,500円)	1051 12,520,000円(117,500円)
22 中とじ製本、10,000枚スタック [SD-506 TypeB] + [LS-505 TypeB] (×2) + [RU-506]		●	●	●	●	●	●	●	●	●	●
								5,890,000円 (32,500円)	1200 14,890,000円(117,500円)	1200P 14,170,000円(117,500円)	1051 12,640,000円(112,500円)
23 6種類の折り加工、平とじ・くろみ製本 [FS-521 TypeB] + [PB-503] + [FD-503] + [RU-506]		●	●	●	●	●	●	●	●	●	●
								6,250,000円 (37,500円)	1200 15,250,000円(122,500円)	1200P 14,530,000円(122,500円)	1051 13,000,000円(117,500円)
24 6種類の折り加工、くろみ製本、5,000枚スタック [PB-502] + [LS-505 TypeB] + [FD-503] + [RU-506]		●	●	●	●	●	●	●	●	●	●
								6,770,000円 (37,500円)	1200 15,770,000円(122,500円)	1200P 15,050,000円(122,500円)	1051 13,520,000円(117,500円)
25 くろみ製本、10,000枚スタック [PB-502] + [LS-505 TypeB] (×2) + [RU-506]		●	●	●	●	●	●	●	●	●	●
								6,890,000円 (32,500円)	1200 15,890,000円(117,500円)	1200P 15,170,000円(117,500円)	1051 13,640,000円(112,500円)
26 中とじ・平とじ・くろみ製本 [FS-521 TypeB] + [PB-503] + [SD-506 TypeB] + [RU-506]		●	●	●	●	●	●	●	●	●	●
								7,400,000円 (45,000円)	1200 16,400,000円(130,000円)	1200P 15,680,000円(130,000円)	1051 14,150,000円(125,000円)
27 6種類の折り加工、中とじ・くろみ製本 [PB-502] + [SD-506 TypeB] + [FD-503] + [RU-506]		●	●	●	●	●	●	●	●	●	●
								7,800,000円 (50,000円)	1200 16,800,000円(135,000円)	1200P 16,080,000円(135,000円)	1051 14,550,000円(130,000円)
28 中とじ・くろみ製本、5,000枚スタック [PB-502] + [SD-506 TypeB] + [LS-505 TypeB] + [RU-506]		●	●	●	●	●	●	●	●	●	●
								7,920,000円 (45,000円)	1200 16,920,000円(130,000円)	1200P 16,200,000円(130,000円)	1051 14,670,000円(125,000円)

■ 寸法図

プリント操作、消耗品の補給・交感、定期点検が容易に行えるよう、十分な設置スペースをお取りください。機械の質量は、オプションの組み合わせにより最大約1,758kgになります。設置場所は、質量に耐えられる丈夫で水平な場所をお選びください。

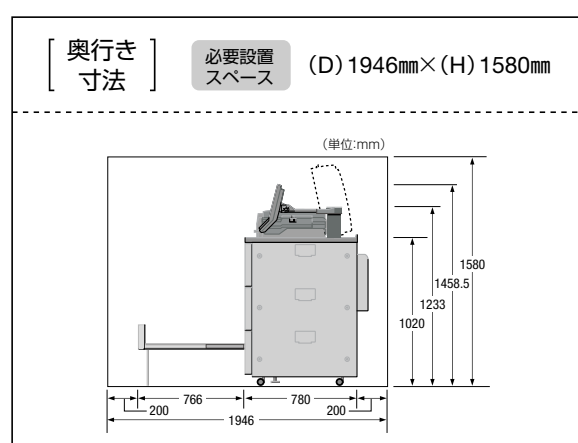
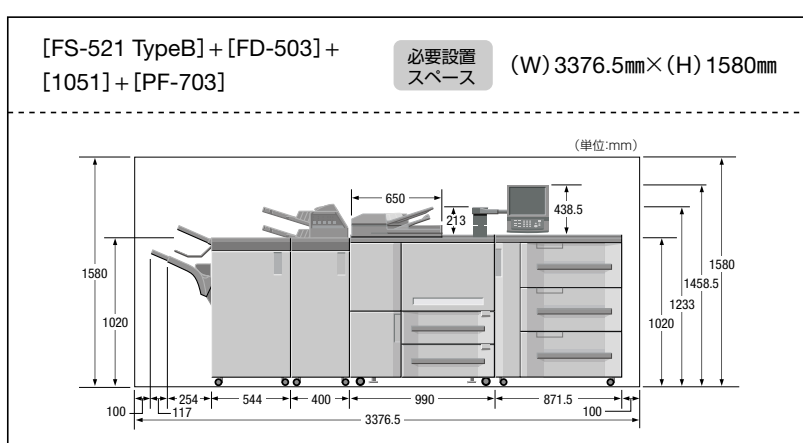
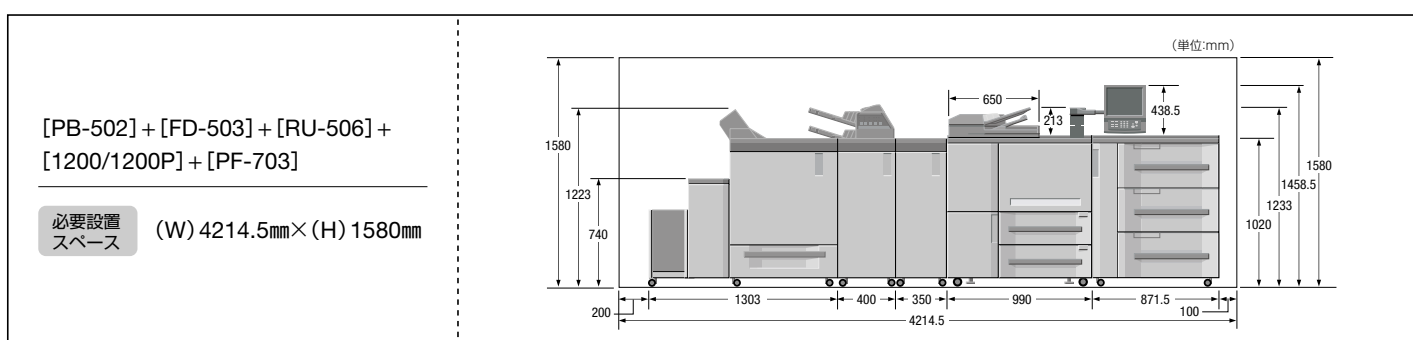
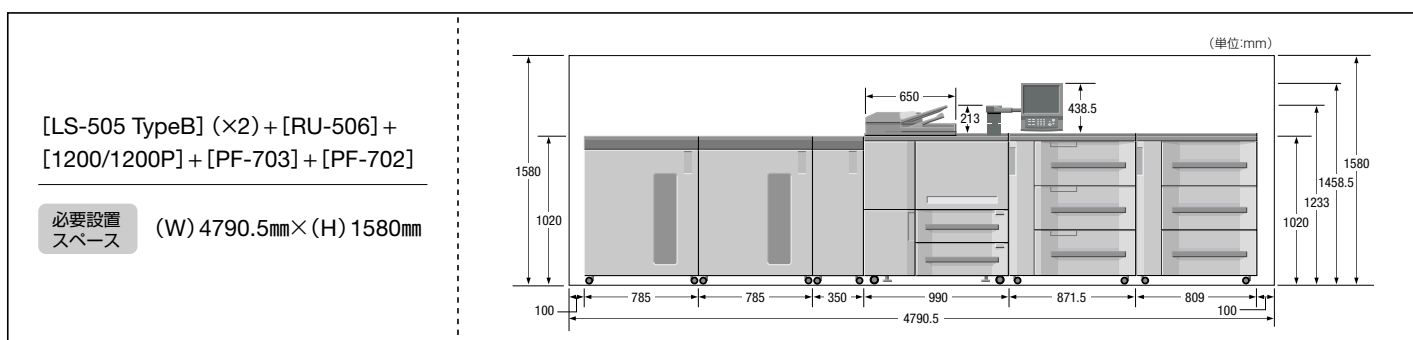
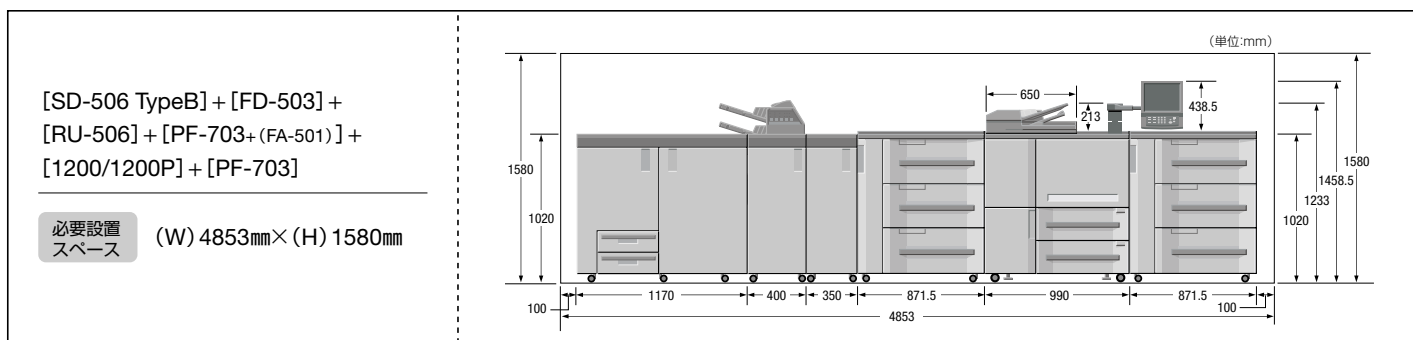
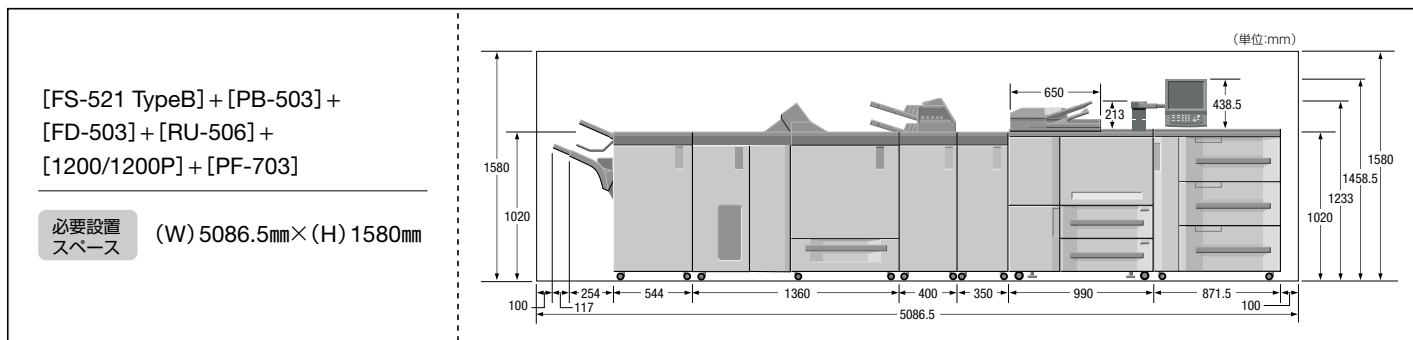

■本体標準価格

bizhub PRO 1200	9,000,000円	(標準搬入設置料金85,000円) <税別>
bizhub PRO 1200P	8,280,000円	(標準搬入設置料金85,000円) <税別>
bizhub PRO 1051	7,200,000円	(標準搬入設置料金85,000円) <税別>

■オプション価格

商品名	標準価格(税別)	取付料金(税別)	備考
大容量給紙トレイ [PF-702]	750,000円	5,000円	はがき標準対応
サクシオン式大容量給紙トレイ [PF-703]	1,200,000円	10,000円	はがき標準対応
ヒーターファンユニット [HT-505]	300,000円	5,000円	PF-703用
PI-PFUキット [FA-501]	255,000円	5,000円	PF-703を大容量カバースードフィーダーとして利用時必須
中継搬送ユニット [RU-506]	450,000円	5,000円	1200/1200PIは必須オプション
中とじ機*1 [SD-506 TypeB]	2,500,000円	17,500円*2	最大50枚200ページの中とじ製本が可能。断裁機能付
折り機*1 [FD-503]	1,350,000円	10,000円	6種類の折り機能とパンチ機能を搭載
ステープルフィニッシャー*1 [FS-521 TypeB]	800,000円	5,000円	排紙整合板と針カット付き100枚ステープルフィニッシャー
くすみ製本機*1 [PB-502]	3,500,000円	17,500円*2	最大300枚・600ページまたは厚さ30mm以下のくすみ製本が可能
くすみ製本機*1 [PB-503]	3,650,000円	17,500円*2	FS-521 TypeBと接続可能なくすみ製本機。製本済み冊子の積載用カート付き
大容量スタッカー*1 [LS-505 TypeB]	1,470,000円	5,000円	最大5,000枚のスタックが可能
大容量スタッカー用台車 [LC-501]	100,000円	-	LS-505 TypeB用予備台車(紙押さえ付き)
違い刷りキット [PP-701]	130,000円	5,000円	PF-702用。コート紙給紙性向上
リムーバブルHDDキット [RH-101]	600,000円	5,000円	本体HDDとコントローラーHDDの取外し保管が可能。鍵付き
インナーケースキット [HD-511]	150,000円	-	HDDケース
はがきキット	400,000円	20,000円	本体トレイ専用。1段で郵便はがき約1,000枚セット可能
バトライト	30,000円	5,000円	用紙切れや紙詰まり等を警告します
ペーク板(1.0m)	98,000円	-	1,020(幅)×1,000(奥)×12(厚さ)mm/18.8kg
ペーク板(1.5m)	146,000円	-	1,020(幅)×1,500(奥)×12(厚さ)mm/25.2kg
ペーク板(2.0m)	194,000円	-	1,020(幅)×2,000(奥)×12(厚さ)mm/33.6kg

*1:排紙オプションは必ずご選択ください。 *2:中とじユニットSD-506TypeBまたはくすみ製本機PB-502/PB-503を後付けで装着した場合の取付料金は35,000円です。
*ペーク板は機械の水平を保ち、安定稼働させるためのオプションです。

■消耗品価格

商品名	標準価格(税別)	備考
ステープル針 [SK-701]	13,750円	FS-521 TypeB用、5,000針×5ヶ
ステープル針 [SK-601]	8,250円	SD-506 TypeB用、5,000針×3ヶ
ホットメルト [GC-501]	4,000円	PB-502/PB-503用糊、約1kg入り

■クライアント環境設定料

サービス名	設定料金(税別)	サービス内容
プリンター出力セットアップ(LAN経由)	3,000円/1ソフトウェア・台	プリンタードライバーのインストールと設定、LPRソフト(WindowsのStandard TCP/IP Port含む)のインストールとポート設定(弊社出力機以外の場合は4,000円/台)。但しイメージコントローラー取付料金にパソコン1台分のドライバーインストール、設定、操作指導を含んでおりますので、2台目以降のセットアップ時の料金になります。
プリンタードライバーインストール(ローカル接続)	2,500円/1ソフトウェア・台	プリンタードライバーのインストールと設定。
LPRソフトウェアインストール	2,500円/台	LPRソフト(WindowsのStandard TCP/IP Port含む)のインストールとポート設定。
プリンター共有セットアップ	3,000円/台	ネットワーク内に設置されたプリンターの共有設定。
Eメール設定	2,000円/台	1アカウントの追加と設定(Outlook Expressに限る)。
スキャナー設定	2,500円/台	弊社MFPIに関わる、Scan to SMBのクライアント/パソコンの設定とMFP側のワンタッチの作成。
スキャナー設定およびセキュリティソフトの設定	3,000円/台	弊社MFPIに関わる、Scan to SMBのクライアント/パソコンの設定とMFP側のワンタッチの作成、及びセキュリティソフトの設定変更。

■アプリケーションインストール料

サービス名	設定料金(税別)	サービス内容
ソフトウェアインストール(単体アプリケーション)	3,000円/台	1ソフトウェアのインストールと動作確認(CD-ROMやFD4枚以内)
ソフトウェアインストール(総合ソフトウェア)	4,000円/台	1ソフトウェアのインストールと動作確認(FD5枚以上)
	6,000円/台	MS-Officeのインストールと動作確認
	3,000円/台	基本CD-ROM
	3,000円/台	付属CD-ROM
ソフトウェアアンインストール	2,000円/1ソフトウェア・台	MS-Officeのアンインストール(アンインストール機能付のものに限る)
バンドルソフトウェアインストール	2,500円/1ソフトウェア・台	弊社出力機/バンドルソフトウェアのインストール設定と接続の確認(弊社複合機に関わるScan to HDDおよびScan to FTPのクライアント/パソコンの設定を含む)
セキュリティソフトウェアインストール	5,000円/1ソフトウェア・台	セキュリティソフトウェア(Norton Anti Virus、ウイルスバスター等)のインストールと設定

*上記のオプション取付料金、クライアント環境設定料およびアプリケーションインストール料は、コニカミルタビジネスソリューションズ(株)が設置した場合の実費例です。

■保守契約料金

bizhub PRO 1200/1200P/1051をご購入の際は、チャージシステム契約またはスポットシステムのいずれかを選択していただけます。

■チャージシステム

機械を常に最良の状態でお使い頂く事を目的として、トラブルを事前に防ぎ、また万一の時に迅速な保守サービスを実施するシステムです。

システム料金(トナー料金含む)	
基本料金(65,000カウント分を含む)	247,000円/月
65,001~100,000カウント/月	(1カウント当たり単価)3.8円
100,001~200,000カウント/月	(1カウント当たり単価)2.5円
200,001~300,000カウント/月	(1カウント当たり単価)2.0円
300,001カウント以上/月	(1カウント当たり単価)1.5円
くすみ製本機PB-502/PB-503保守料金(1台あたり)	30,000円/月

- *1ヶ月のカウント数が基本料金のカウント数に満たない場合でも基本料金(月額)をお支払い頂きます。
- *契約有効期間は、契約日より最長5年間とし、5年経過後は再契約させて頂きます。(6年目は8%、7年目以降は12%チャージ料金をアップさせて頂きます。)
- *ご請求は、カウンター数値から算出され、1ヶ月単位で行います。(但し、通過減方式により、各層の料金帯を必ず通過し計算いたします。)
- *チャージシステム料金には、感光体及び現像剤の貸与料、トナー及び消耗品類(保守サービスにおける消耗交換品、但し用紙を除く)の供給が含まれております。なお、詳しくは担当窓口へお問合せください。
- *記載の価格、料金には消費税が含まれておりません。ご購入の際は別途申し受けます。
- *くすみ製本機PB-502/PB-503をご購入頂いたお客様には、くすみ製本機保守料金をシステム料金に加えてご請求させて頂きます。

■スポットシステム

機械の修理と感光体、トナー、部品、その他の関連商品の供給および交換をお客様のご要請の都度、有償でお引受けするシステムです。

感光体、トナー、部品、その他の商品をお買い上げいただけます。

詳細につきましては販売担当者にお問合せください。

<国内総販売元> **コニカミルタ ビジネスソリューションズ株式会社**
〒103-0023 東京都中央区日本橋本町1丁目5番4号 コニカミルタ日本橋ビル

<製造元> **コニカミルタ ビジネステクノロジー株式会社**